

Returneres ved varig adresseændring
 Afsender:
 Martha Posten v/ Niels Kobberø Andersen
 Holmen 9, 2. th.
 7400 Vejle



«F1»

«F2»

«F3»

Juni 2010	Juli 2010	August 2010
01	01	01
02	02	02 Uge 31
03	03	03
04	04	04
05	05 Uge 27	05
06	06	06
07 Uge 23	07	07
08	08	08
09	09	09 Uge 32
10	10	10
11	11	11
12	12 Uge 28	12
13	13	13
14 Uge 24	14	14
15	15 Deadline MP	15 Deadline MP
16	16	16 Uge 33
17	17	17
18	18	18
19	19 Uge 29	19
20	20	20
21 Uge 25	21	21
22	22	22
23	23	23 Uge 34
24	24	24
25	25	25
26	26 Uge 30	26
27	27	27
28 Uge 26	28	28
29	29	29
30	30	30 Uge 35
	31	

Redaktion:

Birgit Brøchner-Nielsen, Engdalgårdsvej 76, 8330 Beder. Tlf. 86 93 61 83

Jeg modtager gerne indlæg med normal post til privatadresser eller på e-mail: marthaposten@skonnert.dk

Aflever dit indlæg på diskette/ CD, ring evt. om hvordan. Håndskrevne er også velkomment!

Navngivne indlæg i Martha Posten er på forfatterens eget ansvar

MARTHA POSTEN



Nr. 323 Juni/ Juli 2010

36. årgang



Foto: Mogens B-N

om noget af det sidste, der sker før Martha igen sejler ud, er at sejlene bliver syet på.



Formand

Leif Byrgiel, Brinckersvej 2, 7100 Vejle
Tlf.: 23 24 79 01 e-mail: formand@skonnert.dk

Kasserer

Ansvar for: Bogholderi og regnskab, kontingentoprævning, medlemskartotek og udsendelse af Martha Posten.

Finn Svendsen, Mellemtøften 4, 8250 Egå.
Tlf.: 86 22 80 53 e-mail: kasserer@skonnert.dk

Sekretær

Ansvar for referater og Nyt til Martha Posten
Annemette Østergaard, Langelandsgade 56, 3.tv. 8000 Århus C
Tlf. 86 19 01 55, mobil: 26 64 01 36 e-mail: sekretariat@skonnert.dk

Sejladskontor

Ansvar for: Sejladskontor og opgørelse af arbejdsdage
Jens Callesen, Egelyallé 1, 2. mf., 7100 Vejle
Tlf. 51 33 88 62 e-mail: sejlad@skonnert.dk

Arbejdskoordinator

Ansvar for: Overordnet koordinering af arbejdet: arbejdsbold og arbejdsplan
Alan Bing Pedersen, Bellevuegade 14, 6000 Kolding
Tlf. 75 53 66 63 e-mail: arbejde@skonnert.dk

Medlemskoordinering

Ansvar for: Information og indmeldelser.
Lars Helboe, Munkebjergve, 181, 2. th. 5230 Odense
Tlf. 23 33 52 90 e-mail: medlemmer@skonnert.dk & information@skonnert.dk

Martha mobiltelefon:

Nr. 61 60 81 21

WEB-adresse: www.skonnertenmartha.dk eller www.skonnert.dk

Nyt brugernavn og adgangskode til medlemsafsnittet:

Vanterne



17. – 24. juli Ystad - Kalmar	Vagn S.	Søren Hedegård; Helle herting; Lars Jørn Hansen; Niels Kobberø; Christian Mikkelsen; Kirsten Rosen; Bodil Bredmose; Jens Callesen; Annelise Skadhede; Jørn Østergaard; Kirsten Kjems; Annemarie Rødsig; Annemette Østergaard; Niels Ohrt;
24. juli – 1. august Kalmar – København	Søren Hedegård	Christian Mikkelsen; Kirsten Rosen; Jens Callesen; Bente Holst; Jørn Holst; Jørgen Thind Nielsen; John Kristensen; Alf Bengtsen; Ingrid Bengtsen; Peder Storm; Hans Jørgen Christensen; Margit Jørgensen; Thorbjørn (15); Toke (14); Jakob Munkner; Niels Ohrt;
1. august – 7. august	Hotel i Kbh.	Jørgen Madsen
7. – 14. august København – Flensborg	Finn Svendsen	Jørgen Madsen
14. – 21. august Flensborg - Vejle	Per Chr.	Mogens B-N; Leif Byrgiel; Helen Dalvig; Troels Jensen; Signe Christiansen; Tine Attrup; Jens Attrup; Lis Noe-Nygaard; Søren Noe-Nygaard;
28. – 29. august Weekendtur Vejle – Århus	Bent	
4. september 'Pis Pot Cup' i Århus		
10. – 12. september Århus – Aalborg	Finn S.	Lars Helboe; Christian Mikkelsen; Kirsten Rosen; Knud Tange; Pia Svendsen; Annemarie Rødsig;
12. – 19. sept. Ålborg – Limfjorden Rundt. Ender i Skive	Bent H.	Benny R. Andersen; Niels Henrik Gregersen; Christian Mikkelsen; Kirsten Rosen; Jens Attrup; Jørn Holst; Alan Bing; Alf Bengtsen; Ejvin Jensen; Søren Noe-Nygaard; Benny Dahl; Søren Hedegård; Annemarie Rødsig; Annemette Østergaard; Niels Ohrt; Birthe Rolighed; Peter Ursa; <u>Venteliste</u> : Birgit Schællerup; Kirsten Hansen; Else Ravn
19. – 21. sept. Skive - Vejle	Søren Hedegård	Troels Jensen; Ejvin jensen; Niels Kobberø; Peter Ursa; Birgit Schællerup;

Tilmelding til Jens Callesen:

Eglyallé 1,2.mf, 7100 Vejle eller Tlf. 51 33 88 62 eller sejlads@skonnert.dk

Nyt fra Bestyrelsen

V./ Leif Byrgiel

I skrivende stund er Martha på bedding i Middelfart. Det er en stor fornøjelse at se en flok mennesker, som sørger for at klargøre vort gamle skib med stor kompetence og ildhu. Der bliver gået til vaflerne i kulde, regn, blæst – og solskin. Det er mere end klart efterhånden, at ugen med Kr. Himmelfartsdag er den **rigtige** beddingsuge. På samme måde kan konstateres, at påskeugen i Vejle Havn er uundværlig. Til begge uger møder 10 – 12 mennesker op hver dag for at yde deres til det fælles bedste, nemlig et smukt og velholdt skib, som vi alle med rette kan være stolte af.

Vi havde det planmæssige skrogsyn efter 36 mdr. af Søfartsstyrelsens inspektør Anders Vester. Han gennemgik skroget grundigt sammen med Finn Svendsen og Søren Nielsen. Alt var således i de bedste hænder, og vi afventer rapporten uden væsentlige fejl og mangler. Efter vores nye status er synet frivilligt, men stadigvæk lige vigtigt for os.

Sommerens sejlads er så småt begyndt, men inden starten på turene til Kalmar – Øland – Gotland fejrer vi Martha i Vejle Havn. Der er fremstillet en T – shirt med trykket "Martha 110 år for fulde sejl" samt logoet i en ændret farvesætning. De koster 100 kr. og skulle gerne være udsolgt inden efteråret. Der er 100 stk. og det er også en måde at støtte foreningens arbejde. Programmet afoikles fra d. 7. – 9. juli og omfatter aftensejladser onsdag og torsdag aften. Fredagen bliver dagen med reception og efterfølgende fest for medlemmer. "Visens skib" anløber Vejle den fredag, og vi samarbejder om at lave et fælles arrangement. Så jeg regner med at vores fest bliver afholdt under meget festlige former. Sæt kryds i kalenderen og glæd jer til en festlig aften.

Jeg skal hilse fra Kristian Blak, som jeg har været i kontakt med i forbindelse med fejringen af 110 – års jubilæet. Han ønsker os god vind og må ellers sige, at hans liv bevæger sig i helt andre retninger. Han er lige hjemkommet fra en syv ugers turné i Australien. Så den står meget på musik stadigvæk, og sikkert lige så festligt som ældre marthanere ihukommer den glade tid med små ryk i det tilbageværende skrog fra dengang.

Jeg forsøger at skaffe underretning om så mange "marthaeffekter" som muligt ved at efterlyse ting og sager i en anden artikel i dette blad. Jeg forventer stor respons – og glæder mig til at se resultatet.

Til slut – vi mangler besætninger til nogle af sommerens sejlads. Prøv at finde plads i kalenderen til enten en hel uge eller dele deraf. Det er sejlads i danske farvande, så det er nemt at stige på og af uden store omkostninger.

Ved indbetalinger til restaureringen bedes følgende kontonummer anvendt:

Reg.nr.: 1535

Kontonr.: 4508089201

110 - års fejring i Vejle Havn

Reception:

Fredag d. 9. juli kl. 16 - 18
(også med indbudte gæster)

Aftenfest for medlemmer med føl-
ge kl. 18.30 i telt ved havnen.

Drikkevarer kan
købes; maden
koster 125,-kr.
pr. person

Tilmelding til
Leif Byrgiel

senest mandag

d. 5. juli. (gerne meget før)



Sejlplan for 2010

Tur-tider & Sejlroute/aktivitet	Skipper	Tilmeldte
8. – 9. maj	Finn S.	Skipperturen er afviklet
10. – 13. maj Bedding i Middelfart	Finn S.	Er afviklet
21. – 24. maj Pinsetur Vejle – Århus – Vejle	Per Chr.	Niels Kobberø; Marianne Fruelund + Emma (13) + Anton (11) + Alfred (6); Victor (10); Christian Mikkelsen; Kirsten Rosen; Jens Attrup; Tine Attrup; Rasmus Attrup; Erik Nielsen; Jens Callesen; Bente Holst; Jørgen Holst; Signe Christiansen; Anders Andersen
29. – 30. maj Træningstur Vejle – Vejle	Bent H.	Jens Attrup; Mogens B-N; Niels Henrik Gregersen; John Kristensen; Troels Jensen; Annemarie Rødsig; Kristian Skadhede; Vagn Skadhede
5. – 6. juni Træningstur Vejle – Vejle	Finn S.	Helle Herting; Lars Jørn Hansen; Helen Dalvig; Leif Byrgiel; Jørgen Thind Nielsen; Annemette Østergaard; Nielse Ohrt; Benny Dahl; Annemarie Rødsig; Preben Bundgaard
19. – 20. juni Weekendtur Vejle – Hjørnø – Århus	Steener Oksbjerg	Klaus Bahl Andersen; Peter Ursa; Birgit Schællerup; Niels Kobberø; Alf Bengtsen; Andreas Bengtsen 13 år; Jens Sørensen
26. – 27. juni Weekendtur Århus – Ebeltoft – Århus	Bent Hansen	Mogens B-N; Lars Helboe; Jette Kjemtrup Olesen; Jens Callesen; Ellen Mondrup; Kristina Mondrup; Christian Mondrup; Ejvin Jensen; Emma (11); Hjalte (8); Jan Man; Kristian Skadhede; Else Rahbek;
1. – 4. juli Tunøfestival Århus – Tunø – Vejle	Vagn S.	Annelise Skadhede; Ejvin Jensen; Benny Dahl; Peter Ursa; Birgit Schællerup; Annemarie Rødsig; Christian Mikkelsen; Kirsten Rosen;
9. juli		Fejring af Marthas 110-års dag i Vejle
10. – 17. juli Vejle - Ystad	Anders A.	Niels Kobberø; Anders Bach Andersen; Lars Helboe; Marianne Fruelund + Emma (13) + Anton (11) + Alfred (6); Signe Christiansen; Tine Attrup; Annemette Østergaard; Jess Jensen; Søren Pedersen; Jakob Rasmussen; Preben Bundgaard; Isabella Bundgaard 12 år; Kaper Rud;



Isens skadevirkninger på Martha undersøges og diskuteres.

Vandlinien skræbes ren for tjære.



BEDDING 2010

Skruen renses og poleres.



Foto: Lars Helboe



Vigtige meddelelser fra Sejladskontoret

V. Jens Callesen

Den endelige sejlplan er nu klar, og det har været nødvendig at foretage enkelte ændringer. Ugeturene fra Ystad til Rostock og Rostok til Flensborg er taget af programmet. Det betyder at turen fra Kalmar i uge 30 bliver forlænget til om søndagen den 1. august, hvorefter Martha vil ligge som hotelskib i Kbh. frem til lørdag den 7. august. Så vil Finn sejle i uge 32 København - Flensborg med ankomst torsdag, hvor Flensborg Nautics begynder.

I uge 33 ta'r Per over og sejler til Vejle.

Weekenden 28.-29. august vil Bent stå for en weekend tur til Århus.

Det giver så mulighed for aftenture i Århus i uge 35 og 36 og deltagelse i Pis Pot Cup lørdag den 4. september.

Fredag morgen den 10. september sejler Finn til Ålborg for at være klar til Limfjorden Rundt.

Søndag eftermiddag den 12. september begynder ugeturen Limfjorden Rundt med Bent som skipper.

Den 19. september skal Martha så hjem til vejle med Søren ved roret.

Alt dette betyder at jeres tilmeldinger er blevet ændret. I vil selvfølgelig komme i første række til de tilsvarende sejladser, og jeg håber i snart vil give jer tilkende så vi kan få bemandingslisterne ajourført.

Annemette har lovet at få rettet tilmeldings listerne på hjemmesiden til så de nye sejlplaner vil fremgå.

Jeg ønsker alle en god sejlad

Tilmeld dig til sommerens togter.

Der er godt fyldt op sejladserne i år, men der er stadigvæk enkelte pladser på de fleste ture.

Men efter ændringerne i programmet vil jeg gerne lave lidt reklame for turen København - Flensborg i uge 32. Finn er skipper.

Ta' med rundt om Sjælland og oplev de lune august dage med hyggesejlad og grill mad m m. om aftenen.

Og til de seje Marthanere skal jeg oplyse at Martha sejler fra Århus til Ålborg den 10 - 12. september, her skal vi ha' de sidste på plads så Martha kan komme til det Nordjyske for at deltage i Limfjorden Rundt i uge 37.

Indbydelse til aktive støttemedlemmer.

I denne sæson er der arrangeret fire sejladser, som giver mulighed til støttemedlemmer kan få en god oplevelse på Martha.

- Den 12. og 13. juni, weekendtur Vejle - Hjarnø - Århus, hvor Steener er skipper.
- Den 26. og 27. juni, weekendtur Århus - Ebeltoft - Århus, hvor Bent er skipper.
- Tunø Festival - turen den 1. til den. 4. juli kan støttemedlemmer også deltage, her er Vagn skipper.
- I august måned sejler Bent Martha fra Vejle til Århus den 28. -29.

Tre gode muligheder for at lige at mærke lidt til sejlerlivet på vores gode skiv.

Der er stadigvæk plads på turene og tilmelding kan foregå via vores hjemmeside skonnertenmartha.dk eller på tlf. 51339962.

Sejladskontoret
v. Jens Callesen



Man kan godt slappe af under en sejlads med Martha (Foto: Vagn Skadhede)

kelte bundplanker i s.b.- side. Martha havde før forlisset en kølsprængning på ca. 16 %. Ved at fjerne understøttelsen midtskibs i ca. 14 dage lykkedes det at nedbringe denne til ca. 2 %. Kølen blev tilpasset og der isattes en 16 meter egebjælke til at forstærke kølen. Denne fastgøres til den oprindelige køl med 12 stk. gennemgående bolte. U-jern monteres fra stævnens vandlinie til kølens afslutning ved roret, som slidskinne i stedet for en stråkøl. Ligeledes forstærker U-jernet kølen, og modvirker derfor yderligere kølsprængning.

Martha bugseres herefter til Vejle Havn, hvor al aptering, skot, dørklader- og fundament samt jernballast fjernes. Skibet oprenses i bunden og efterses for reparationer. Motoren kasseres og udtages. Master og rigning nedtages. Rigningen kasseres. Alle elektriske installationer fjernes og kasseres. Jollen kasseres ligeledes.

2004 – 06

Ny motor ilægges, nye skot opbygges som vandtætte skot; sandspor blokeres ved skot. Nyt dørkfundament og dørklader laves. 9 tons ballast – jern/mørtel i 5 liters plastdunke placeres. Ny aptering opbygges. Læsesystemer etableres til hver sektion både med 240 v og motorpumpen. Derudover etableres brandpumpe og 240 v generator til drift af øvrigt pumpemateriel. Ny jolle bygges og nye davider laves. Masterne genplaces og ny rigning monteres. Skader på lønning og forgrejer repareres. Nyt elektrisk system etableres overalt. Aerosolanlæg etableres i maskinrummet.

2006

De øverste 4,5 meter af stævnen samt 100 meter planker i forskibet udskiftes på Egersund Værft

2007

Martha godkendt af Statens Skibstilsyn for en femårig periode

2009

Nyt rør tildannes i løbet af vinteren og monteres på bedding

2010

Ny lønning af egetræ tildannes og isættes inden 1. maj

Et subjektivt ”referat” fra et nyt medlem

V. Bennu Dahl

Lidt efter lidt fyldes lokalet op med marthanere. Vi er på Charlotteskolen, med en vis nostalgisk fornemmelse hos mig, fordi det er det gamle Vejle Gymnasiums bygninger, som jeg forlod i 1967 med en frisk studentereksamen, og hvor jeg ikke har sat mine ben siden.

Skolegården og bygningerne ligner stort set sig selv, men er nu rammen om noget helt andet.

I dag er der medlemsmøde i ”Foreningen til skonnerten Marthas restaurering”. Mit første medlemsmøde som nybagt marthaner. Med kun et år som medlem er det med en vis spænding, man ser frem til at møde dem, man sejlede med sidste år – og så alle de andre.

Der uddeles kram og håndtryk. Tilsyneladende flest af de første. Alle synes at kende hinanden. Det er godt, at man finder sig hjemme i det gamle biologilokale på det gamle gymnasium.

En mere og mere fortrolig stemning breder sig i det, som nu ligner et ordinært klasselokale fra enhver folkeskole. Der må også skaffes flere stole fra nabolokalerne. Kaffe på kanderne og friske rundstykker med tilbehør udsender en almindelig hyggestemning. På sin vis er det næsten som aftenerne i kabyssen på Martha, hvor klokken havde lydt, og man bænkedede sig på de vakkelvorne klapstole. Gaffatape er en god ting. Som sædvanlig mangler der heller ikke noget til skafningen, der er sødt brød til at fordøje rundstykkerne med.

Nogen (formanden?) har sørget for fortæringen og kaffen. Nu tager han ordet og gennemgår dagens program. Desværre er workshoppen om motorpasning aflyst på grund af noget Force Majeure, så vi er flere, der må vælge om. Selv vælger jeg så el-systemer og meteorologi.

Gas eller hva'?

Første workshop er med Peter som leder. Han udleverer en A4-side med et diagram over Marthas samlede ledningsføring.

Ved første blik ligner det et af de labyrintiske tidlige computerspil fra ens ungdom, men snart starter diskussionerne i gruppen. Det største problem synes at være strømforbru

1983 – 84	Første sejlture under sejl: klyver, fok, skonnert- og stor-sejl
1986	Første halvdel af dækket fornyes inkl. ny lugekarm m.v.
1987	Anden halvdel af dækket fornyes
1990	Ny skonnertmast, jagerbom, kranbjælke og lønning monteres
1991	Ny (kraftigere) jagerbom og storbom monteres. Nye sejl: jager, skonnerttop og stortop
1992	Ny stormast. Omfattende spant- og plankeudskiftninger
1996	Kølplanker udskiftes på Hobro Værft
1998	Nyt bovspryd. Begge master og rig renoveres og gen-rejses
1999	Ny palstøtte og reparation af stråkølen nødvendig efter havari ved indsejling til Hou Havn i dårligt vejr. Udføres på Hou Værft
2000	Udskiftning af 27 stk. spant og 67 m garnering samt 12 m udvendige planker. Alt sammen i b.b. – side i forskibet. Udføres på Hobro Værft
2003	Udskiftning af 45 stk. spant, 14 m bjælkevæger og 61 m garnering i s.b – side i forskibet. Agterspejlet eftergæes. Udføres på Hobro Værft

I løbet af vinteren udskiftes skanseklædningen overalt

2004	Martha forliser d. 10. juli i Kattegat ud for Grenå, og hæves ugen efter. Opsættes på bedding ved Grenå Værft Skroget repareres og kalfatres. 24 stk. spant i b.b. – side og 26 stk. spant i s.b. – side udskiftes i agterskibet. Der udskiftes et større antal planker i agterskibet samt en-
------	---

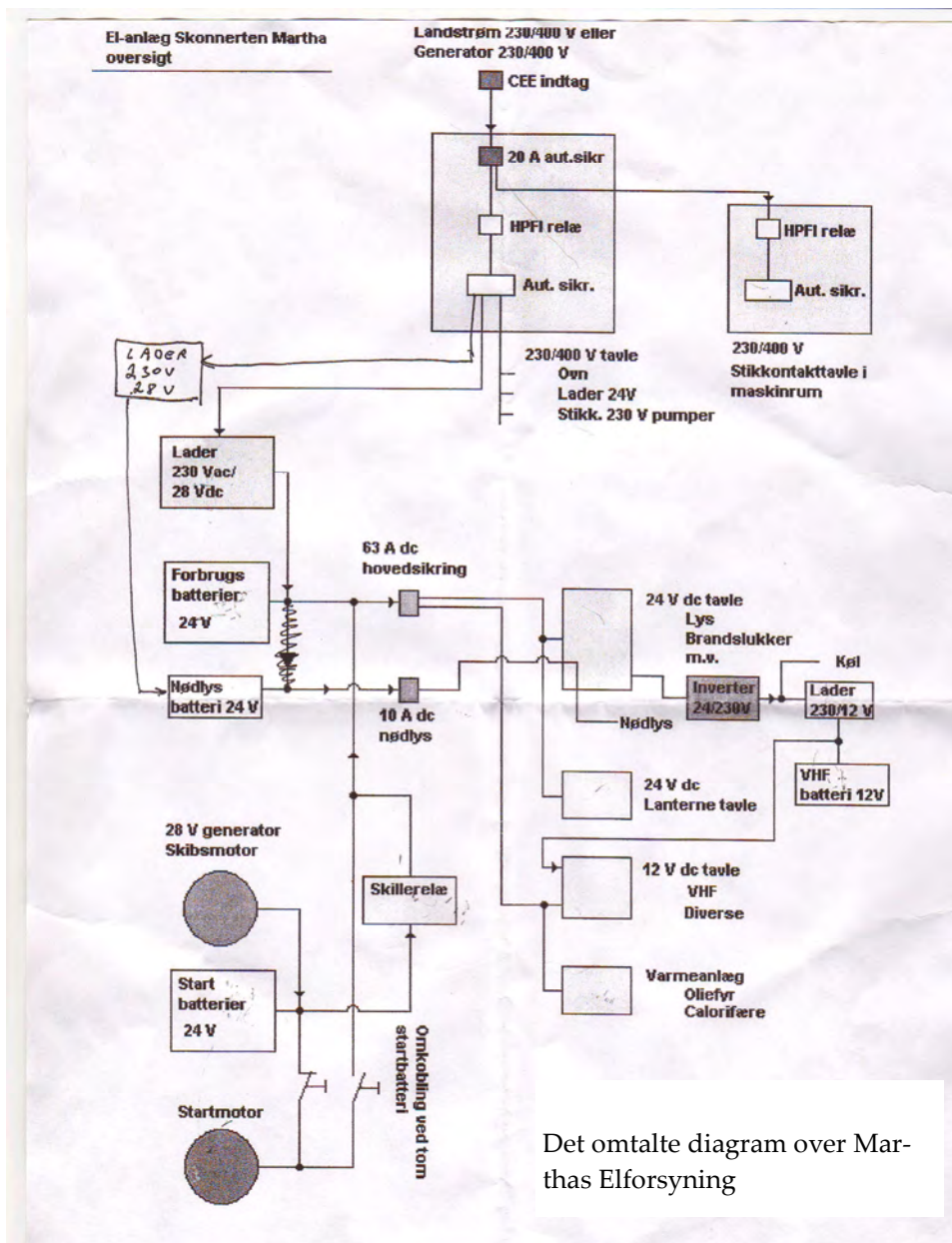

get, når man ikke har landstrøm tilkoblet. Det centreres snart til, at de største "strømtyve" er køleskabet og selvfølgelig bageovnen. Problemet er, at køleskabet normalt vil være tilkoblet hele tiden, mens bageovnen mest er nødvendig, når man føler et

Restaureringsplan og Martha-effekter

Prisen for en tur i et tosædet svævefly er 200 kr. pr. person. Turen varer i op til 15 minutter, alt efter om der er gunstige svæveflyveforhold. Vi kan være op til 20 deltagere, og pladserne fordeles efter først til mølle princip.

Kontakt Niels Kobberø på 20218412 efter kl. 15:00 eller på niels.kobberoe@gmail.com

Kære Marthanere med hukommelsen og forhistorien i orden:

I forbindelse med udarbejdelsen af restaureringsplanen er det blevet interessant at få så fuldstændig en liste over forandringer og reparationer som muligt. Rettelser og tilføjelser til listen modtages meget gerne inden d. 1. juli 2010.

Samtidig hermed vil det også være interessant at blive bekendt med, hvad der opbevares af "originale dele og dokumenter" rundt omkring. Det er ting, som af alle mulige årsager er havnet i kassen med "historisk værdi". Det vil være rart at disse ting havner i Marthas gemmekasse, når de på et eller andet tidspunkt bliver en klods om benet på ihændehaverne. Det behøver nødvendigvis ikke at være "Martha-effekter", men kan også være andet bevaringsværdigt materiale med tilknytning til gamle sejlskibe

Vi håber på - en dag - at få mulighed for at samle og fremvise disse historiske effekter i vore egne lokaler.

Oplev svæveflyvning.

Fik du ikke oplevet svæveflyvning sidste gang jeg arrangerede en udflugt til Vejle Svæveflyveklub, har du nu muligheden igen.

Hvis vejret er med os, skal vi op under skyerne

onsdag den 7 juli fra kl. 16:00,

hvor starten går fra flyvepladsen på adressen Nørremarksvej



13, 7160 Tørring.

uudslukkeligt behov for lasagne eller rosinboller.

En mulig løsning kunne være gas til køleskabet, men flere i gruppen mener, at folk generelt vil være utrygge ved gas. Lidt underligt synes jeg, at den stund vi bruger gasblus til madlavning.

Et andet forslag går på at slukke for køleskabet, når der ikke er landstrøm. Det stiller selvfølgelig visse krav til dem, der planlægger provianten.

Med hensyn til bageovnen, så har vi jo dieselgeneratoren på dækket. Man må så håbe, at stanken ikke når ned i kabyssen, så bollerne får afsmag.

Mit eget spagfærdige forslag om en 230 V generator koblet til hovedmotoren trænger ikke rigtig igennem.

Nu går turen ned til Matha i havnen, hvor vi maser os sammen i maskinrummet. Eltavlerne ser flotte, gennemførte og kompetente ud, hvilket også bliver kommenteret fra flere sider.

Der er lidt diskussion om, hvordan startmotoren får prioritet på batterierne. Det er tilsyneladende i orden.

Ønsket om, at nødbelysningen anbringes under lønningerne, vil blive taget op til overvejelse.

Et fornyet blik på el-diagrammet underbygger en fornemmelse af, at man nok aldrig bliver færdig med at rette (forbedre!) på Martha. Der er flere håndskrevne rettelser på diagrammet.



Alan praktiserer 1.- hjælp på den lidende Mogens.

Foto: Jens C.

På vej tilbage til fælleslokalet er der rigget an i skolegården med noget ildslukkerudstyr mm. Øjensynlig remedierne til en af den andre workshops. Sikkerhed og førstehjælp?
Skafning

En af de andre workshops handlede blandt andet om GPS-ens funktioner. Tilsyneladen-

de har deltagerne herfra, ligesom de øvrige deltagere (med eller uden GPS) fundet tilbage til lokalet, hvor buffeten nu står dækket med en hel række lækkerier.

Der bliver taget godt fra, og med god grund.

Varm luft – kold luft

Efter den sublime frokost gik anden runde af workshops i gang.

Højtryk og lavtryk, velkendte udtryk.

Den varme luft stiger op, og den kolde holder sig ved jorden. Det hele kører rundt, for det gør kloden jo også.

Niels tegner og forklarer på særdeles pædagogisk vis. Med sit svæveflyvercertifikat er han særdeles kompetent på det her felt. Man sidder med en stilfærdig tanke om, at man hellere vil være afhængig af en horisontal luftstrøm til sejlene end en vertikal til vingerne.

Niels fylder skoleklassens tavle med pile og skyformationer. Det hele virker umiddelbart logisk og forståeligt – måske fordi Niels "kok" er vant til at opskrifter?

Selvfølgelig er der kun tale om en appetitvækker for nærmere fordybelse i meteorologiens verden.

Med Niels' ord: *"Lad være med at sidde og læse om vejret og så gå ud og prøv at finde det. Gå i stedet ud og se på vejret, og gå så ind og læs om det."*

Meteorologien rummer stof til megen fordybelse, men vigtigt er det jo. Hvis ikke man er opmærksom på udviklingen i vejr og vind, kan man nemt komme i meget ubehagelige situationer.

Sidder og genoplever et og andet.

Mere kaffe

Mens vi har arbejdet i de forskellige workshops har nogen (formanden?) brygget mere kaffe. Øjensynlig en uundværlig og kontinuerlig marthaniensisk stimulans.

Efter endnu en god dag med hyggelige marthanere må jeg desværre melde fra til dagens sidste arrangement – et lysbilledshow med Mogens og Vietnam. Der bliver forhåbentlig en anden mulighed.

OG NU SKAL VI SNART UD AT SEJLE!



Endnu et referat; men fra et gammelt medlem

V. Erik Nielsen

Kære "Martha" mennesker

Vi har haft et godt medlemsmøde med mange emner. Det var ikke til at nå dem alle, så jeg måtte vælge og nåede 2 ¼.

Selvfølgelig startede dagen med rundstykker, kaffe og snak.

Niels havde "Vind og Vejr", og hvordan hænger det sammen? Jo, lavtryk skubber til højtryk, højtryk skubber til lavtryk og så giver det ballade. Det lyner og tordner, regner og solen skinner. Det var interessant.

Vagn lavede havnemanøvre, men så var der spisning, så det var den kvarte, men heldigvis kom vi både til og fra kaj.

Alan havde styr på skader, nødhjælp og brandslukning.

Medicinkassen blev gennemgået og en "næsten druknet" blev pakket ind og ud.

En "dukke" fik kunstigt åndedræt og hjertemassage – den kom næsten til live.

Til sidst skulle vi slukke en brand. Det er jo Alans job, så vi skulle lige brændes af.

Ved "Rigning" var det dejligt at se Sørenns forarbejde og tilrettelæggelse. Alt blev skåret ud i pap. Vi har fået en rigtig sømand ombord.

En kærlig hilsen fra Erik.



Søren underviser i sejlsyning (Foto: Jens Callesen)